

# INVERTITORE DI GIRI ROTATION REVERSER

**CODICE FAMIGLIA**  
FAMILY CODE

**102003**

Invertitore di giri idoneo per il montaggio diretto su PTO con uscita ISO 4 fori disponibile in 4 differenti rapporti. Uscita ISO 4 fori adatta sia per il montaggio diretto della pompa che della flangia di trasmissione.  
Rotation reverser range for direct mounting on ISO 4 bolt PTO output, available in 4 different ratios. ISO 4 Bolt output is suitable for both direct pump installation or flange output direct.

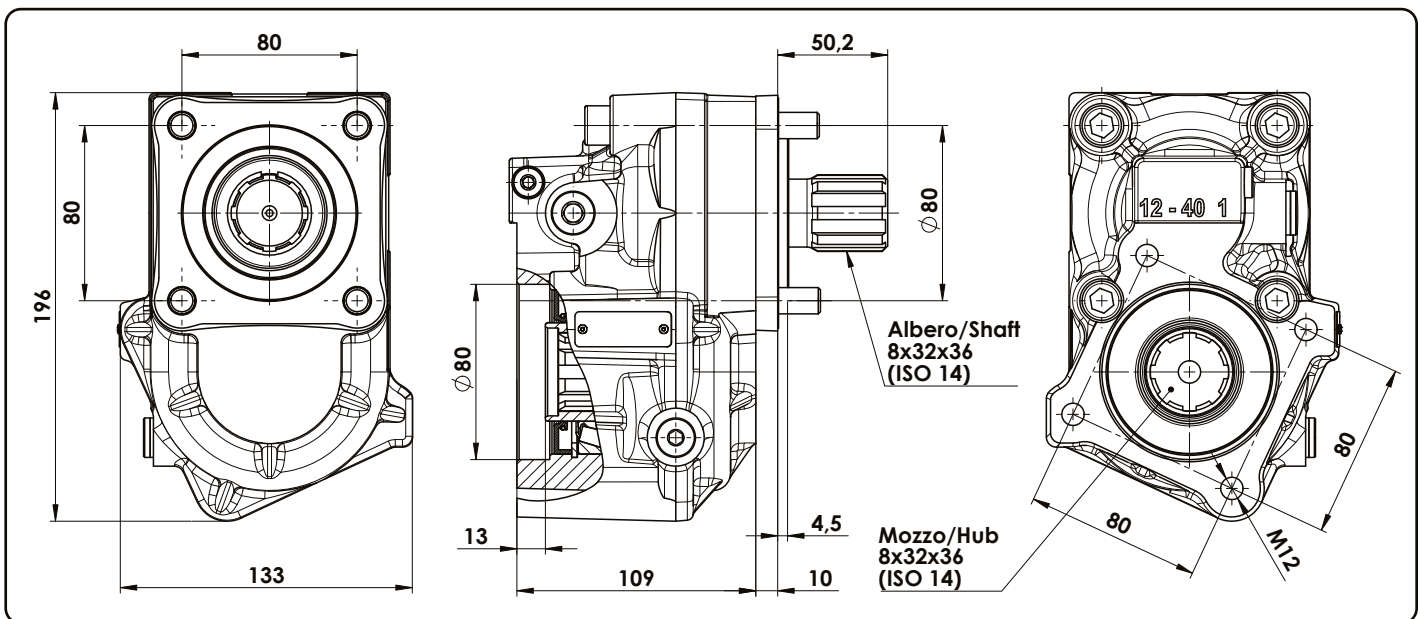
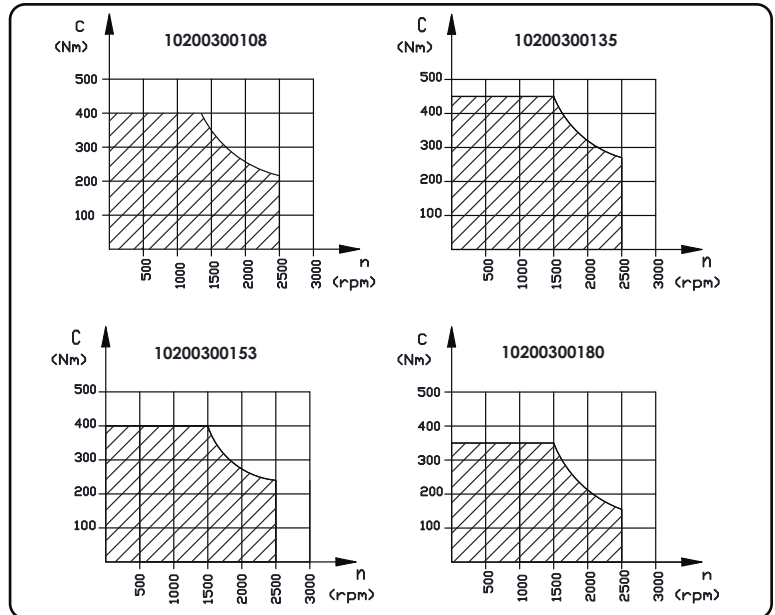
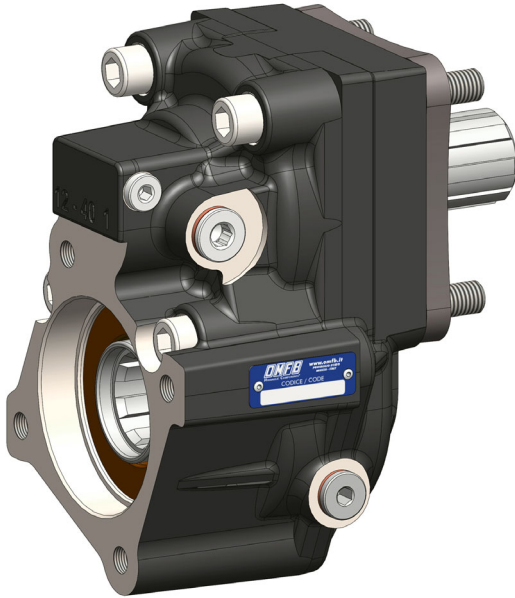

Codice Code	Rapporto interno Internal ratio	Versione Version	Potenza max. prelevabile Max. power	Coppia massima Max torque	Peso Weight
10200300108	1:1,04	17	56 kW	400 Nm	11Kg
10200300135	1:1,33		69 kW	450 Nm	
10200300153	1:1,53		62 kW	400 Nm	
10200300180	1:1,80		54 kW	350 Nm	

pag.1

## INVERTITORE DI GIRI / ROTATION REVERSER



**ATTENZIONE:** rimuovere il paraolio della PTO prima di montare l'invertitore di giri per garantire un' adeguata lubrificazione dello stesso.

**WARNING:** to ensure a proper lubrication please remove the oil seal from the PTO output before fitting the rotation reverser

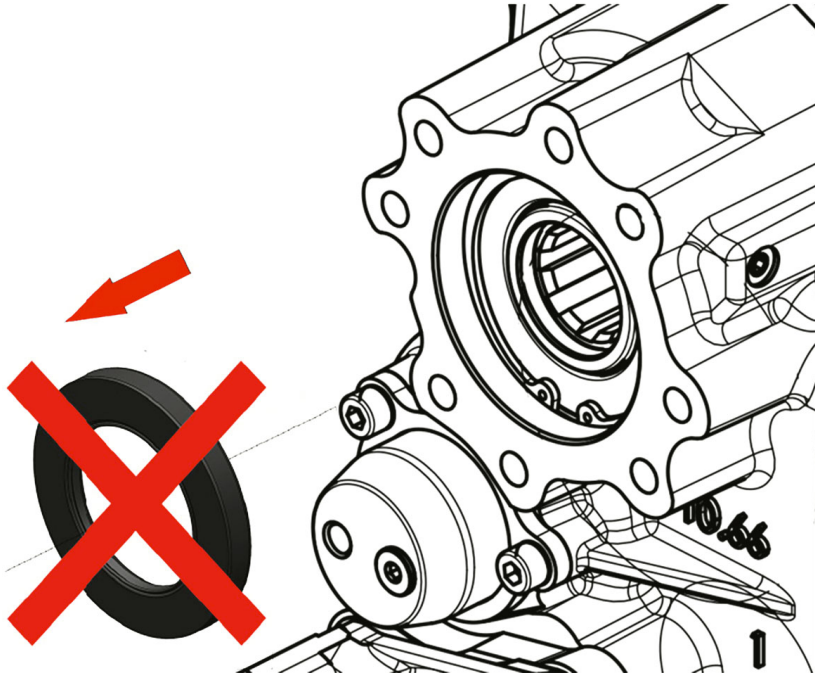

30/03/2021

99710200317 Rev: AB