

CAMBIAOLIO

PLUS
The Original

oil 0

Oil changer

CAMBIAOLIO responds to the ever more frequent need to extract used oil from automobiles directly from the dipstick holder. By means of a simple, clean operation it is possible to suction all the used oil and collect it directly in a temporary storage container for later disposal in conformance with the law. The device is equipped with a special electrically operated, self-priming centrifugal pump capable of generating high suction pressure. The lack of contact between sliding parts and the used contaminated oil prevents deterioration due to wear and guarantees the pump's performance over time. The suction tube is equipped with a vacuum meter to indicate that the oil has been emptied and a quick coupling for the provided oil probe. The support is wheeled for ease of movement and use. Compact, light, economical, easy to use and maintain, it is an indispensable tool for workshops and service stations.

- Self-priming, liquid ring centrifugal pump.
- Self-ventilated, IP55 induction motor, with thermal protection.
- Vacuum meter to verify pump function and that oil has been emptied
- Suction tube complete with quick coupling for probe.
- Complete set of probes to cover vehicles on the market including:
 - 1 semi-rigid probes Ø 6 x 800 mm
 - 1 semi-rigid probes Ø 8 x 800 mm
 - 1 rigid probes Ø 8 x 650 mm
 - 1 rigid pieces Ø 9 x 650 mm
- Removable probe holder with sealed bottom for collecting oil dripping from the probes. Mobile polyethylene oil recovery tank, transparent white with a capacity of 12 liters.



Performance Specifications

Flow-rate from 2 to 10 l/min (0,5 ÷ 2,5 gal/min).
Continuous Operation.
Noise less than 70 dB.

Technical Features

- Wheeled tubular support structure with anti-corrosion treatment and paint finish for outside use.

CAMBIAOLIO

Flow rate 2 ÷ 10 l/min

Tank 12 liter

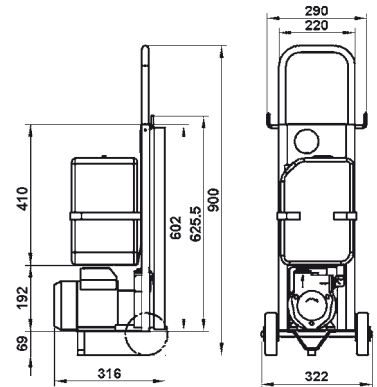

Probe Kit included:

- 1 semi-rigid probe Ø 0,2 x 31,5 inch
- 1 semi-rigid probe Ø 0,3 x 31,5 inch
- 1 rigid probe Ø 0,3 x 25,5 inch
- 1 rigid probe Ø 0,35 x 25,5 in



Code	Description		Flow rate		AC		Tank		Weight Kg	Packaging mm
			l/min	gal/min	Volt/Hz	Watt	liter	gal		
00050000A	Cambiaolio M	oil 0	2 ÷ 10	0,5 ÷ 2,5	230/50-60	750	12	9,2	19,5	670X310X330
00050006A	Cambiaolio 120V / 60Hz	oil 0	2 ÷ 10	0,5 ÷ 2,5	120/60	750	12	9,2	19,5	670X310X330

Upon request it is available with different voltage and 60 Hz frequency

IT Cambiaoio

CAMBIAOLIO risponde all'esigenza sempre più frequente di estrarre l'olio esausto delle automobili direttamente dalla sede dell'asta di controllo del livello dell'olio. Tramite un'operazione semplice e pulita è possibile aspirare tutto l'olio esausto e raccoglierlo direttamente in un contenitore di stoccaggio temporaneo per poi essere smaltito in accordo alle leggi vigenti. L'attrezzatura è dotata di una speciale pompa centrifuga autoadescante, azionata elettricamente, capace di generare elevate depressioni. L'assenza del contatto tra parti striscianti con la presenza di olio esausto contaminato evita il deterioramento dovuto all'usura e garantisce nel tempo le prestazioni della pompa.

Il tubo in aspirazione è completato con vuotometro per la segnalazione dell'avvenuto svuotamento e di attacco rapido per le sonde in dotazione.

Il supporto è carrellato per facilitare gli spostamenti e l'utilizzo.

Compatto, leggero, economico, di facile uso e manutenzione è uno strumento indispensabile nelle officine e nelle stazioni di servizio.

Prestazioni

Portata da 2 a 10 l/min
Funzionamento continuo
Rumorosità minore di 70 dB

Caratteristiche tecniche

- Supporto carrellato a struttura tubolare con trattamento anticorrosione e verniciatura di finitura per uso esterno
- Pompa centrifuga autoadescante ad anello liquido.
- Motore ad induzione autoventilato IP55, con protezione termica
- Vuotometro per verifica funzionamento pompa e avvenuto svuotamento
- Tubo in aspirazione completo di attacco rapido per sonde.
- Dotazione di sonda completa per coprire le autovetture in commercio composta da:
 - 1 sonda semirigida Ø 6 x 800 mm
 - 1 sonda semirigida Ø 8 x 800 mm
 - 1 sonda rigida Ø 8 x 650 mm
 - 1 sonda rigida Ø 9 x 650 mm
- Portasonde asportabile con fondo sigillato per raccolta dell'olio di gocciolamento dalle sonde
- Serbatoio mobile di recupero olio in polietilene, bianco trasparente, capacità 12 litri

FR Oil changer

CAMBIAOLIO répond aux exigences toujours plus fréquentes d'extraire l'huile usée des automobiles directement à partir du logement de la jauge de contrôle du niveau de l'huile. Par une opération simple et propre, il est possible d'aspirer toute l'huile usée et de la recueillir directement dans un récipient de stockage temporaire pour être ensuite éliminée conformément aux lois en vigueur. L'équipement est pourvu d'une pompe spéciale centrifuge à amorçage automatique, actionnée électriquement, capable d'engendrer des dépressions élevées.

Le manque de contact entre les parties qui frottent avec d'huile usée contaminée évite la détérioration due à l'usage et garantit les performances de la pompe dans le temps.

Le tuyau d'aspiration est complété avec un vacuomètre pour signaler quand la vidange est terminée et d'un raccord rapide pour les sondes fournies.

Le support se trouve sur chariot pour faciliter les déplacements et l'utilisation.

Compact, léger, économique, d'utilisation et d'entretien simples, il s'agit d'un instrument indispensable dans les garages et les stations de service.

Performances

Débits de 2 à 10 l/min
Fonctionnement en continu
Bruit inférieur à 70 dB

Caractéristiques techniques

- Support sur chariot à la structure tubulaire avec traitement anticorrosion et peinture de finition pour une utilisation à l'extérieur.
- Pompe centrifuge autoamorçable à anneau liquide.
- Moteur à induction autoventilé IP55 avec protection thermique
- Vacuomètre pour le contrôle du fonctionnement de la pompe et de la vidange effectuée
- Tuyau en aspiration complet de raccord rapide pour les sondes
- Série complète de sondes pour toutes les voitures en commerce composée de:
 - 1 sonde semi-rigides Ø 6 x 800 mm
 - 1 sonde semi-rigides Ø 8 x 800 mm
 - 1 sonde rigide Ø 8 x 650 mm
 - 1 sonde rigide Ø 9 x 650 mm
- Porte-sondes que l'on peut enlever avec fond hermétiquement fermé pour récolter l'huile qui dégoutte des sondes
- Réservoir mobile en polyéthylène pour la récupération de l'huile, blanc transparent, capacité 12 litres

DE Ölwechsler

CAMBIAOLIO wird der stets wachsenden Anforderung, Altöl direkt durch den Sitz des Ölmeßstabs aus den Autos zu entfernen, gerecht. Anhand eines einfachen und sauberen Vorgangs läßt sich das ganze Altöl ansaugen und direkt in einem vorweiligen Lagerbehälter zur späteren Entsorgung laut geltender Gesetzesbestimmungen ansammeln.

Die Vorrichtung verfügt über eine spezielle, selbstansaugende Kreiselpumpe mit Elektrobetrieb, die sehr starke Unterdrücke erzeugen kann. Da die Gleitteile nicht mit dem vorhandenen, verschmutzten Altöl in Berührung kommen, können keine durch den Verschleiß bedingte Schäden entstehen und die Pumpenleistungen sind für lange Zeit gewährleistet.

Am Saugschlauch ist ein Unterdruckmesser zur Anzeige der erfolgten Entleerung und ein Schnellanschluß für die mitgelieferten Sonden angebracht. Zur leichteren Bewegung und Verwendung ist das Gestell fahrbar. Dieses kompakte, leichte, wirtschaftliche, bedienungs- und wartungsfreundliche Gerät ist unerlässlich für Werkstätten und Tankstellen.

Leistungen

Fördermengen von 2 bis 10 l/Min.
Dauerbetrieb
Geräuschemission geringer als 70 dB

Technische Merkmale

- Fahrbares Rohrgestell mit Rostschutzbehandlung und wetterfestem Deckanstrich.
- Selbstansaugende Kreiselpumpe mit Flüssigkeitsring.
- Induktionsmotor mit Eigenlüftung IP55, mit Überstromschalter
- Unterdruckmesser zur Überprüfung des Pumpenbetriebs und der erfolgten Entleerung.
- Saugschlauch mit Schnellanschluß für Sonden.
- Mitgelieferte Sonden für alle handelsüblichen Fahrzeuge:
 - 1 halbsteife Sonden Ø 6 x 800 mm
 - 1 halbsteife Sonden Ø 8 x 800 mm
 - 1 steife Sonden Ø 8 x 650 mm
 - 1 steife Sonden Ø 9 x 650 mm
- Abnehmbarer Sondenhalter mit geschlossenem Boden zur Ansammlung des von den Sonden tropfenden Öls.
- Beweglicher Ölsammelbehälter aus weißem, durchsichtigem Polyäthylen, Fassungsvermögen 12 Liter.

ES Cambiador de aceite

El CAMBIADOR DE ACEITE responde a las exigencias, cada vez más frecuentes, de extraer el aceite agotado de los automóviles directamente a través del alojamiento de la varilla de control del nivel de aceite. Mediante una operación sencilla y limpia, podrá aspirarse todo el aceite agotado y recogerlo directamente en un recipiente de almacenamiento provisional, siendo luego eliminado de acuerdo con la legislación vigente. El equipo está dotado con una bomba centrífuga autocebable, accionada eléctricamente, capaz de generar elevados vacíos de admisión.

La ausencia de contacto entre partes frotadoras con la presencia de aceite agotado contaminado evita el deterioro debido al desgaste, garantizando las prestaciones de la bomba a lo largo del tiempo.

El tubo de admisión dispone de un vacuómetro, que señala el vaciado efectuado, y de una unión rápida para las sondas suministradas con el equipo. El soporte montado sobre ruedas facilita los desplazamientos y su uso. Compacto, ligero, económico, fácil de usar y de mantenimiento sencillo, constituye un instrumento indispensable en talleres y estaciones de servicio.

Prestaciones

Caudales de 2 a 10 l/min.
Funcionamiento continuo
Nivel de ruido inferior a 70 dB

Características técnicas

- Soporte montado sobre ruedas de estructura tubular con tratamiento anticorrosión y pintura de acabado para uso exterior.
- Bomba centrífuga autocebable de anillo líquido.
- Motor de inducción autoventilado IP55, con protección térmica.
- Vacuómetro para verificación funcionamiento bomba y vaciado efectuado.
- Tubo de admisión con unión rápida para sondas.
- Suministro completo de sondas, para cubrir la gama de vehículos del mercado, compuesto por:
 - 1 sonda semirrigida Ø 6 x 800 mm
 - 1 sonda semirrigida Ø 8 x 800 mm
 - 1 sonda rigida Ø 8 x 650 mm
 - 1 sonda rigida Ø 9 x 650 mm
- Portasondas extraíble con fondo sellado para recogida de aceite de goteo de las sondas.
- Depósito móvil de recuperación de aceite en polietileno, blanco transparente, con capacidad de 12 litros.

The Company reserves the right to modify the information contained in this catalogue without any prior notice.



Certified
ISO 9001 / ISO 14001

PIUSI S.p.A.

46029 Suzzara (Mantova) ITALY
Tel. +39-0376.534561
Fax: +39-0376.536393
e-mail: piusi@piusi.com
www.piusi.com

PIUSI USA, Inc.

5553 Anglers Ave Suite 104
Fort Lauderdale FL33312
Tel. : 954 584 1552
Fax.: 954 584 1554
Email: piusiusa@piusiusa.com
www.piusiusa.com

